

# STE16/18/20

48-Volt Dreirad Elektrogabelstapler

1600 kg

1800 kg

2000 kg

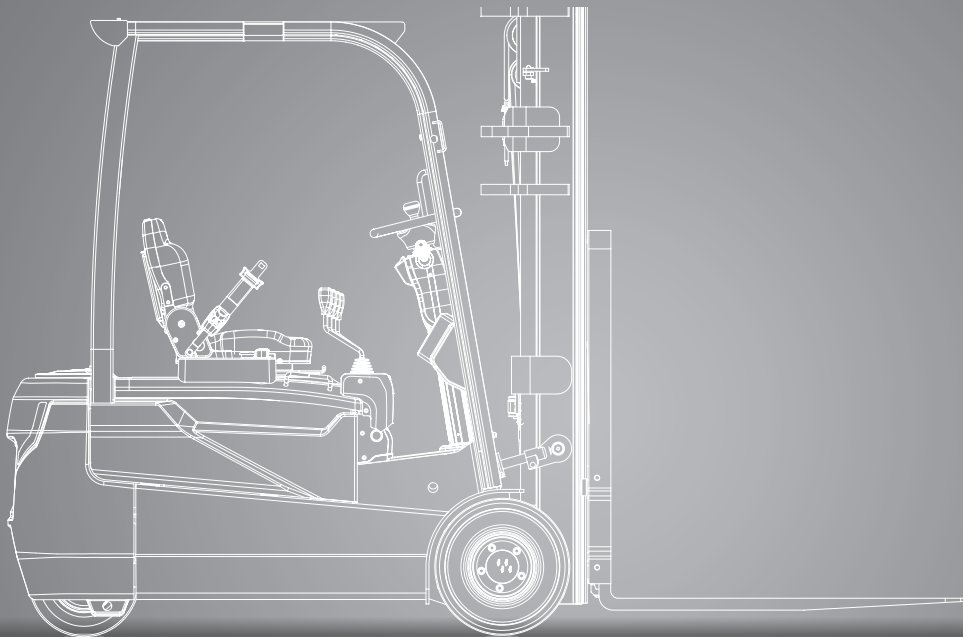









# AUSSTATTUNGS- VARIANTEN



	Ausstattungsmerkmal	STE16/18/20
Allgemein	Zwei kraftvolle wartungsarme AC-Fahrmotore	•
	Ergonomischer Fahrerplatz mit viel Beinfreiheit	•
	Verschachtelte Hubgerüstprofile mit bester Durchsicht und Hubgerüstdämpfung	•
	Automatisch einfallende, elektrische Parkbremse	•
	Intuitives 5-Zoll-SMART-Display	X
	Vorbereitet für den Einsatz von wahlweise Li-Ion Batterien oder Blei-Säurebatterien	•
Fahrerplatz und Kontrollanzeige	Wetterschutz-, PVC- oder Vollkabine mit Heizung	•
	Niedrige Einstiegshöhe von nur 410 mm	X
	Trittstufe mit Antirutschbeschichtung	•
	Fahrerschutzdach für Einfahrregale (Drive-in)	X
	Ablagefächer	•
	Ablagefach mit USB-Ladeport	X
	Spritzwassergeschütztes Display (IP65)	•
	Fahrtrichtungsschalter am Hydraulikhebel	X
	Hydrauliksteuerung über Mini-Hebel	X
	Fahrtrichtungsschalter am Mini-Hebel	X
	Lastgewichtsanzeige	X
	Fahrtrichtungsanzeige im Display	•
Radio/MP3-Player mit Bluetooth	•	
Ergonomie	Servolenkung	•
	Fahrersitz & Rückenlehne einstellbar	•
	Verschiedene Fahrersitze mit mechanischer oder mit Luftfederung	X

	Ausstattungsmerkmal	STE16/18/20
Ergonomie	Sitze mit Sicherheitsbügeln oder Armlehnen	X
	Rückfahraltegriff mit Hupe	X
	Lenkrad (einstellbar)	•
	Panoramarückspiegel	X
Batterie und Ladetechnik	Ausführung für seitlichen Batteriewechsel über Rollengestell	X
	Batteriewechseltische mit Rollengestell	X
	Unterschiedliche Ladetechnik	X
Leistung und Produktivität	Zinkenverstellgerät mit Seitenschub	X
	Integrierte und vorgebaute Seitenschieber	X
	Leistungsparameter einstellbar (drei programmierbare Fahrprofile verfügbar)	X
	Li-Ion Batterien oder Blei-Säurebatterie über den Service-Techniker austausch- und nachrüstbar	•
Sicherheit	Blaue LED-Warnlichter (für beide Fahrrichtungen)	X
	Sitzgurtkontrolle	•
	Sitzgurtkontrolle mit Sequenzprüfung	X
	Hydraulikdruckspeicher am Mast montiert	X
	Automatische Reduzierung der Fahrgeschwindigkeit bei Kurvenfahrt	•
	Automatisch einfallende Parkbremse	•
	Hubgerüstenkrechtstellung (VMS-System)	X
	Rückfahrkamera	X
LED-Beleuchtung	•	
Wartung und Service	Geschwindigkeitsbegrenzung (über den Service einstellbar)	•
	Fehlerdiagnose mit Fehleranzeige im Display	•

• Serienausstattung X Option

Händler:

CLARK Europe GmbH

Dr.- Alfred-Herrhausen-Allee 33

D - 47228 Duisburg / Germany

Tel. +49 (0)2065 499 13-0

Fax +49 (0)2065 499 13-290

email: info-europe@clarkmheu.com

www.clarkmheu.com